

Bz

ABR

Een ocarina van tin, een bodemvondst waar muziek in zit

JOHN SCHRAVEN

In de tinliteratuur is nauwelijks iets te vinden over muziekinstrumenten. Alleen eenvoudige blaasinstrumenten en dan vooral fluiten zijn geschikt om van tin te worden vervaardigd. Doch ook hiervan zijn slechts enkele voorbeelden bekend. Zo worden van dit metaal vervaardigde fluiten uit de veertiende eeuw beschreven als vogel-
lokfluiten en jachtfluiten¹. De tinne-
gieterij Arrenberg te Elberfeld bij So-
lingen had in de negentiende eeuw
fluiten in de prijscourant staan. Dit wa-
ren echter eenvoudige kinderfluitjes².
Misschien zijn er meer soorten mu-
ziekinstrumenten geweest die geheel,
dan wel gedeeltelijk van tin waren
vervaardigd.

De Duitse legerleiding die tijdens de
Eerste Wereldoorlog te kampen had
met een groot gebrek aan grondstof-
fen voor de oorlogsindustrie, deed er
alles aan om de bevolking van hun
particuliere bezittingen, die voor ge-
noemde industrie konden worden ge-
bruikt, af te helpen.
Zo vorderde men de bevolking tot
'vrijwillige' afgifte van met name ge-
noemde tinnen voorwerpen voor de
wapenindustrie³.

Het Stellvertr. Generalkommando
van het VII. Armeekorps te Münster
gaf op 31 december 1916 een bevel
tot 'Beschlagnahme, Bestandserhe-
bung und Enteignung von Prospekt-
pfeifen aus Zinn von Orgeln und
freiwillige Ablieferung von anderen
Zinnpfeifen, -schalleitern usw. von
Orgeln und sonstigen Musikinstru-
menten' (afb. 1)⁴.
Prospektpfeifen (frontpijpen) hebben

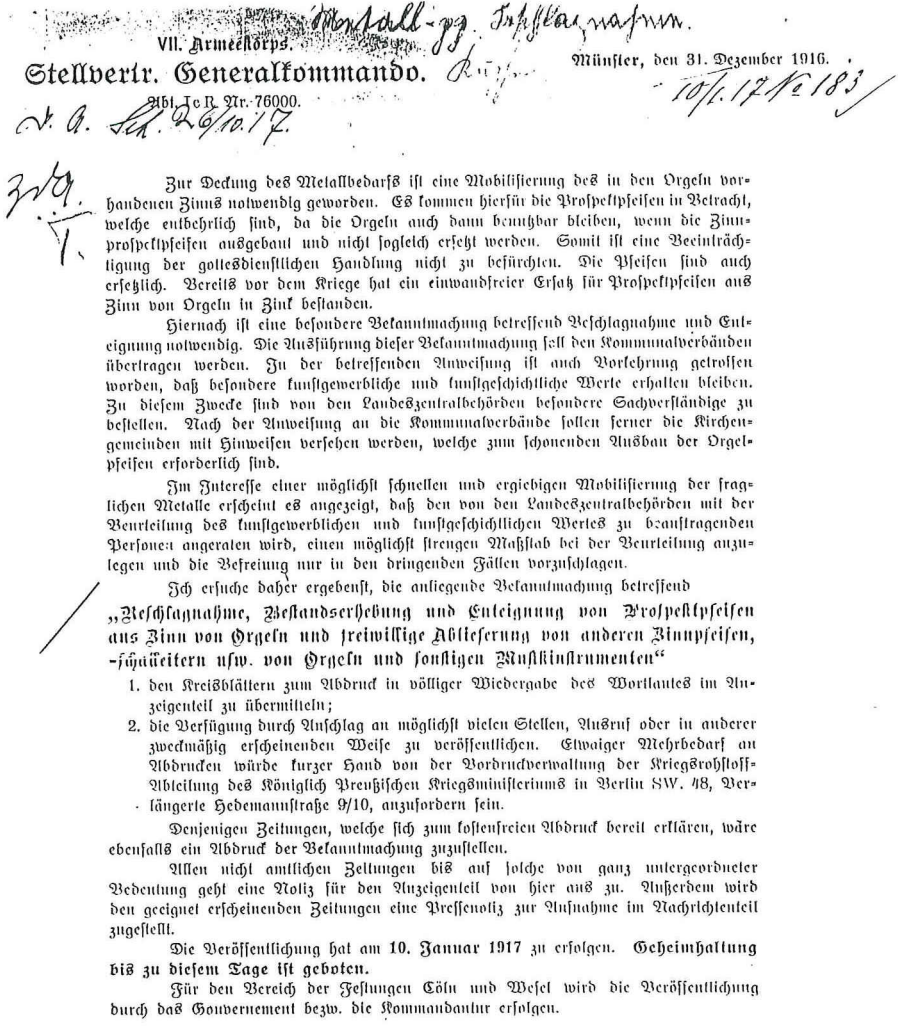

Afb. 1. Gedeelte van een brief van de Duitse legerleiding tijdens de Eerste Wereldoorlog met de intentie om tin te verkrijgen voor de wapenindustrie.

het hoogste gehalte aan tin in verge-
lijking met de andere orgelpijpen.
Een prijsopgave én een contract voor
de bouw van orgels uit Nedersaksen

toont dit aan. Er wordt daar gerept
van 'Prospect von reinem englischen
Zinn' en 'prospektpfeifen 1/4 Blei,
3/4 Zinn'⁵.

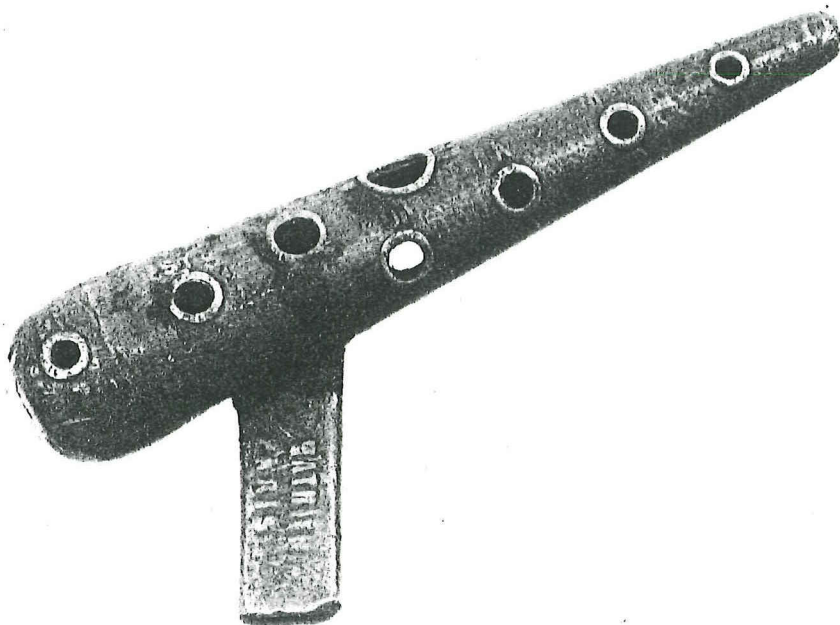

Spijtig is het, dat, waar in andere gevallen de voorwerpen wel met name worden genoemd, dit bij 'sonstigen Musikinstrumenten' niet is gebeurd. Door dit soort acties zijn zeer veel tinnen voorwerpen verloren gegaan, misschien ook tinnen muziekinstrumenten.

Een welkome aanvulling op het weinige dat er al bekend is over tinnen muziekinstrumenten is de bodemvondst van een ocarina bij de afbraak in 1965 van een woonhuis aan de Haarstraat 41 te Rijssen (*afb. 2 en 3*). De naam ocarina, vroeger ook wel geschreven en uitgesproken occarino⁶, werd voor het eerst gebruikt door de Italiaan Giuseppe Donati die het instrument in de huidige vorm als eerste maakte te Budrio bij Bologna (It.) in 1860 (*afb. 4*)⁷.

Ocarina is het Italiaanse woord voor gansje, de benaming is dus waar-

Afb. 2.
Afb. 3.

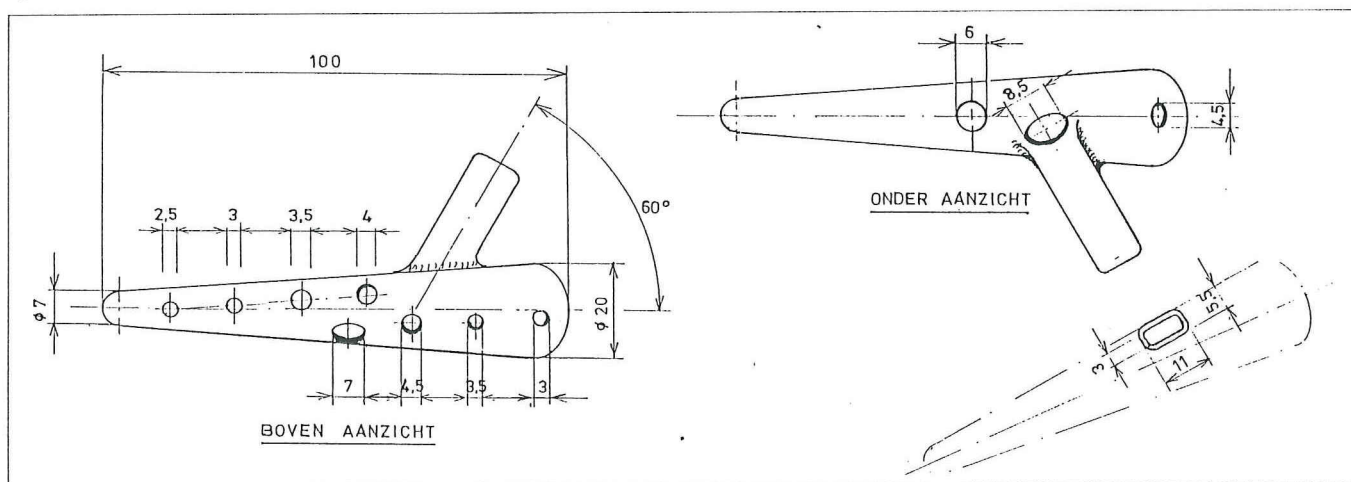

schijnlijk ontleend aan de vorm.

De ocarina behoort tot de groep aërofonen, fluiten en wel de bolvormige fluiten. Het geluid wordt geproduceerd door de luchtstroom te richten in een fluitmondstuk.

De ocarina is een variant van de vatfluit die in alle vormen en maten werd en wordt gemaakt. Ze bestaan in de vorm van vogels, potjes, dieren zittende mensfiguren worden in aardewerk, porselein en bijenwas uitgebeeld. Vooral in de landen van Latijns-Amerika waren en zijn deze instrumenten zeer populair (afb. 5). Vanuit Italië en Frankrijk werden in de negentiende eeuw de ocarina's in diverse maten naar vele Europese landen geëxporteerd. Zo ook naar Nederland en België⁸. De benaming komt voor het eerst in België voor in 1877. De instrumenten in deze beide landen werden voornamelijk geïm-

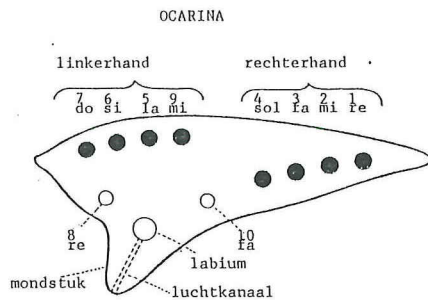

8 en 10 zijn duimgaten aan de onderzijde

Afb. 4.

porteed uit Frankrijk voor zover bekend alleen uit Parijs. In België zijn ook twee niet-professionele makers van ocarina's bekend. De een maakte de instrumenten van rood koper, de ander, kleermaker Pierre Moens (geboren in Merelbeke in 1866, overleden in Ledeberg in 1941), van zwart gekleurd aardewerk. Hij vormde de

Afb. 6.

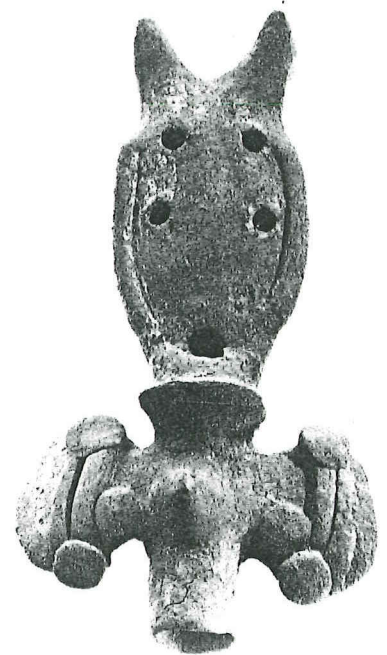

Afb. 5.

Afb. 2. Ocarina, tin, l. 10 cm. Bodemvondst Rijssen. Part. coll.

Afb. 3. Ocarina van afb. 2.

Afb. 4. Ocarina in de vorm zoals het instrument in de negentiende eeuw bekend werd, met de zetting van de toongaten zoals de ocarina van afb. 2.

Afb. 5. Ocarina, Mexico, gebakken klei, kleur tussen rose, oker en grijs, H. 140 mm, B. 81 mm, Wbina periode, Haags Gemeentemuseum, inv. nr. Ama 15-1979.

Afb. 6. Basocarina, zwart gekleurd aardewerk, vervaardigd door Pierre Moens, Brussel, België. Instrumentenmuseum van het Koninklijk Muziekconservatorium, inv. nr. HB 098.

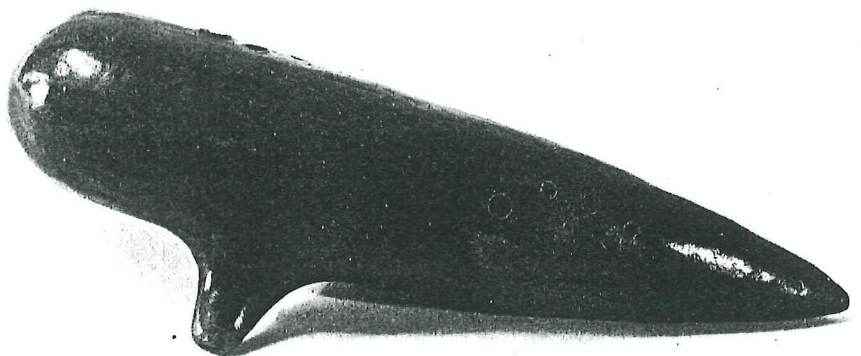



Afb. 7.

romp op een houten kegel en liet de ocarina's bakken bij een bakker (afb. 6). In 1913 gaf het Tegelse postorderbedrijf Leonidas (Karel Lengs en Zonen) een prijscourant uit met de volgende tekst: 'Aangeboden als nr. 2676 concert-ocarina [sic], van gepatenteerde chemische compositie, diepzwart glanzend met goudgraveering prijs 50 ct en als nr. 2677 allerbest, fijnst fabrikaat, uit porselein vervaardigd, zeer fijn afgewerkt en kolossaal geluid gevend prijs f.1,65''.

De ocarina's werden in ensembles gebruikt maar dit hield niet lang stand. Er ontstonden ook lesmethoden voor de bespeling van de ocarina (afb. 7).

De simpele aanblaasmanier stelde vrijwel iedereen in staat het instrument te bespelen, zodat bekende melodieën en populaire wijsjes erop konden worden gespeeld. Na de Tweede Wereldoorlog werd het instrument in Nederland door de jeugd nog wel bespeeld, tegenwoordig

is het een curiosum, een curiositeit. Ocarina's worden gemaakt van ongeglazuurde roodbakende klei (terracotta) (afb. 8), porselein, metaal en tegenwoordig ook van plastic. De te Rijssen gevonden ocarina is konisch van vorm met twee halfronde uiteinden. Aan de bovenzijde – dit

Afb. 8.

| Art. Nr. | Kalk. Nr. | Stück DM |
|---|-----------|----------|
| Okarinas | | |
| Original Italienische Instrumente aus dem traditionellen Herstellungszentrum. Erstklassige Qualität. Schöner, weicher Klang. Saubere Stimmung. Attraktives Äußeres. Im Einzelkarton verpackt. Spielanleitung. | | |
| Terrakotta. Mittelbrauner Lack. Mit Stempel | | |
| 705.350 C-Stimmung. 13 cm lang | 3800 | 32,50 |
| 705.351 B-Stimmung. 14 cm lang | 3800 | 32,50 |
| 705.352 G-Stimmung. 17,5 cm lang | 4200 | 36,00 |
| 705.353 F-Stimmung. 18,5 cm lang | 4600 | 39,50 |
| 705.354 D-Stimmung. 20 cm lang | 5040 | 43,00 |
| 705.355 C-Stimmung. 22 cm lang | 7140 | 61,00 |
| 705.356 G-Stimmung. 22 cm lang | 9240 | 79,00 |
| 705.357 C-Stimmung. 25 cm lang | 22260 | 190,00 |
| Solistenmodell. Terrakotta. Naturfarbig ohne Lack. Mit Stempel | | |
| 705.360 C-Stimmung. 13 cm lang | 4600 | 39,50 |
| 705.361 B-Stimmung. 14 cm lang | 4600 | 39,50 |
| 705.362 G-Stimmung. 17,5 cm lang | 5240 | 44,80 |
| 705.363 F-Stimmung. 18,5 cm lang | 5880 | 50,00 |
| 705.364 D-Stimmung. 20 cm lang | 6300 | 54,00 |
| 705.365 C-Stimmung. 22 cm lang | 8400 | 72,00 |
| Junior. Italienische Instrumente in preiswerter Ausführung. Für Schulzwecke. Mit Tasche | | |
| 705.710 G-Stimmung. 14 cm lang | 1950 | 17,60 |
| 705.720 F-Stimmung. 15,5 cm lang | 1950 | 17,60 |
| 705.740 C-Stimmung. 19,5 cm lang | 2120 | 20,00 |

instrument wordt horizontaal bespeeld, terwijl er ook ocarina's zijn, die met een mondstukje angeblazen worden als een blokfluit (afb. 7)¹⁰ – zijn acht gaten geboord, de toongaten. Aan de onderzijde bevinden zich eveneens drie gaten. Het middengat is het zg. labium, het aanblaasgat met daaraan het luchtkanaal. De beide andere gaten zijn voor de linker- resp. rechterduim.

De gaten aan de bovenzijde zijn van links naar rechts van cijfers en noten in reliëf voorzien, 7 do, 6 si, 5 la, 9 mi, 4 sol, 3 fa, 2 mi en 1 re. De duimgaten behoren de nummers 8 en 10 te hebben maar zijn hier voorzien van de noten 're' en 'fa' (afb. 4).

Het instrument is geschikt voor kinderen, de lengte van 10 centimeter, de becijfering en het notenschrift duiden dit aan. De omvang is iets meer dan een octaaf.

De ocarina is in drie delen gegoten, het lichaam, het dikke halfronde uiteinde en het mondstuk. Op het mondstuk staat de naam van de tinnegieter in reliëf: B. MATHIEU PARIS (afb. 9). Deze tinnegieter was in 1875 te Parijs gevestigd in de Rue de Gravilliers¹¹. Het instrument is in het laatste kwart van de negentiende eeuw ontstaan.

Noten

Voor haar hulp dank ik Jacqueline Dekker te Enschede

¹ Dieter Nadolski, *Altes Gebrauchszinn*, Gütersloh 1983, p. 283, afb. 382 en Philippe Boucaud, Claude Frégnac, *Zinn*, Freiburg 1978, afb. 19 (oorspr. titel, *Les étains. Des origines au*

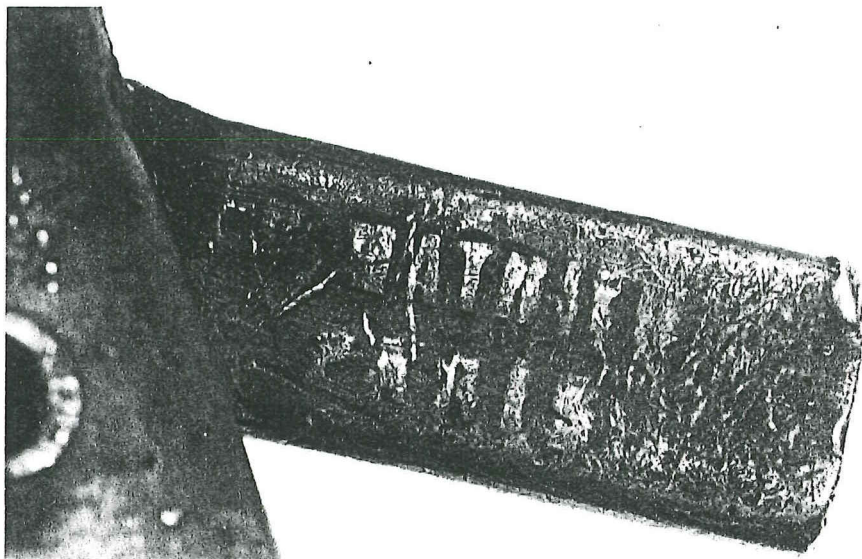

Afb. 9.

Afb. 7. *Lesmèthode voor ocarina en flutina.*

Afb. 8. *Ocarina's uit de catalogus 1989 van de fa. Gewa te Mittenwald/Karwendel.*

Afb. 9. *Detail van afb. 2.*

début du XIXme siècle).

² Egon Viebahn, *Bergisches Zinn*, Wuppertal-Barmen 1978, p. 70 Tabelle 7, p. 117 en afb. 314 en 317.

³ John Schraven, *Zinn in Schöppingen*, 1983, p. 7 t/m 9.

⁴ GA Schöppingen, 10/1.17 nr. 183. Prospektpeifen zijn frontpijpen. Het zijn de pijpen van het orgel waar men als toeschouwer direct tegenaan kijkt. Het kunnen sierpijpen zijn maar ook klankpijpen.

⁵ Winfried Schlepphorst, *Der Orgelbau im westlichen Niedersachsen*, Kassel 1975, p. 326 en 327.

⁶ *Encyclopedie voor iedereen*, Utrecht 1941, p. 981-982.

⁷ *La Musica II, Dizionario II*, Turijn 1971, p. 493. *Encyclopedie van muziekinstrumenten*, Helmond 1977, p. 20 en 21.

⁸ Met dank aan de heer Wim Bosmans, weten-

schappelijk medewerker van het Instrumentenmuseum van het Koninklijk Muziekconservatorium te Brussel, van wie alle informatie over de ocarina in België afkomstig is.

⁹ Th. Willemze, *Spectrum Muziek Lexicon*, Utrecht/Antwerpen 1975, p. 660.

¹⁰ De flutina (in België ook wel onder de naam ocariflûte bekend) is voorzien van 7 of 8 vingergaten, doch heeft geen of één duimgat.

¹¹ B. Dourouff, Tardy, *Les étains parisiennes* Parijs z.j. p. 169.

Afbeeldingen: 2 en 9, Ron Willemse, Oldenzaal. 4, John Schraven, Schöppingen. 5, Gemeentelijke dienst voor Schone Kunsten, 's-Gravenhage. 6, Instrumentenmuseum van het Koninklijk Muziekconservatorium te Brussel. 3, is verzorgd door personeel van het Kantoor Technisch Tekenen van de vliegbasis Twenthe te Enschede.